

MB20J/MB26J

NACELLE À MÂT VERTICAL

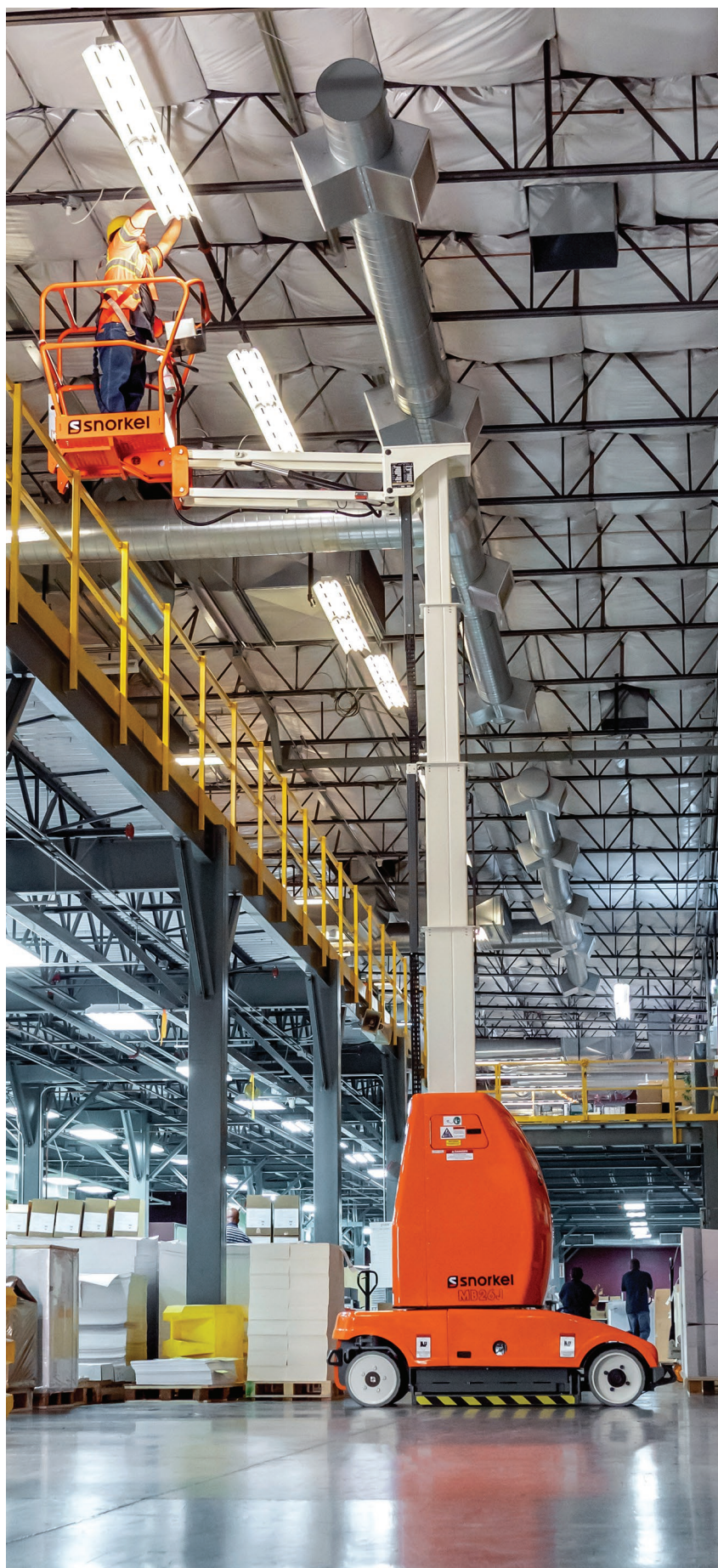

- Nacelle à mâts polyvalente
- Ultra-étroite pour une utilisation dans des endroits exigus
- Capacité de franchissement d'obstacles en hauteur
- Simple d'entretien et d'utilisation
- Idéale pour les travaux de stockage et les magasins

 **snorkel**[™]
www.snorkellifts.com

NACELLE À MÂT VERTICAL

MB20J/MB26J

DIMENSIONS	MB20J	MB26J
Hauteur de travail	8,1 m	9,8 m
Hauteur max. sous plancher	6,1 m	7,8 m
Déport	2,6 m	3,0 m
Dimensions extérieures du panier	0,78 m x 0,73 m	0,78 m x 0,73 m
Largeur (A)	0,81 m	1,0 m
Longueur hors-tout, bras repliés (C)	2,41 m	2,8 m
Hauteur hors-tout, bras repliés (B)	1,98 m	1,98 m
Garde au sol	100 mm	100 mm

PERFORMANCES		
Capacité de charge max.	215 kg	215 kg
Translation possible a hauteur max.	6,1 m	7,8 m
Utilisation extérieure au vent	12,5 m/s	12,5 m/s
Vitesse max. bras replié	3,2 km/h	3,2 km/h
Vitesse max. en élévation	0,48 km/h	0,48 km/h
Bras pendulaire	1,02 m	1,4 m
Angle de débattement vertical du pendulaire	130°	130°
Rotation mât (non-continue)	360°	360°
Temps d'élévation/descente	54/26 s	56/27 s
Franchissement	25%	25%
Rayon de braquage intérieur	0,3 m	0,3 m
Rayon de braquage extérieur	1,83 m	2,1 m
Pneus	323mm non-marquants	
Commande	Proportionnelle	
Traction	électrique/hydraulique	

MOTORISATION	
Motorisation	4 batteries de 6V - 375Ah

POIDS		
Poids à vide	2590 kg	2660 kg

ZONE DE TRAVAIL

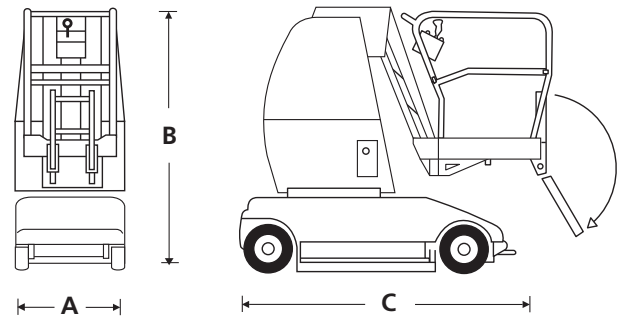
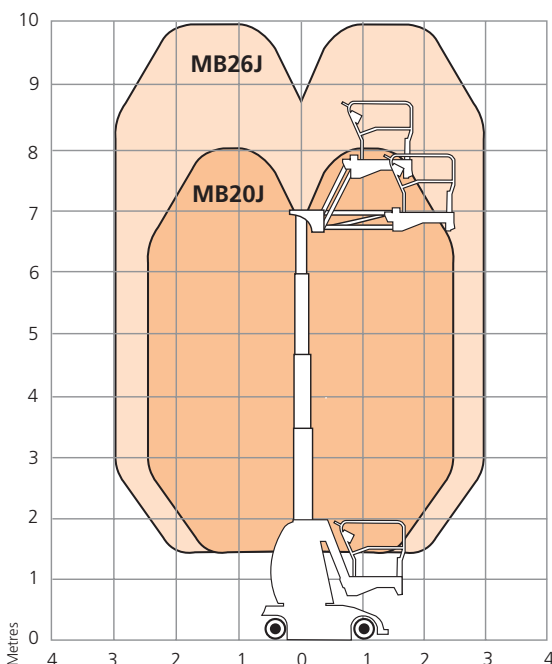

CARACTÉRISTIQUES DE SÉRIE

- Rayon de braquage intérieur très serré
- Commandes proportionnelles
- Alarme d'inclinaison
- Pneus non marquants
- Système hydraulique anti-nids-de-poule
- Peut transporter 2 personnes + équipement en intérieur
- Peut transporter 1 personne + équipement en extérieur
- Chargeur de batterie automatique autonome
- Remplissage automatique de la batterie
- Alimentation embarquée
- Compteur horaire & écran du système de diagnostic embarqué
- Garantie 2 ans pièces & main d'œuvre, 5 ans de garantie sur la structure
- Certification ANSI

OPTIONS

- Teintes spéciales
- Feu jaune clignotant
- Huile biodégradable

snorkel

Vigo Centre, Birtley Road,
Washington, Tyne & Wear,
NE38 9DA, U.K.

t: +44 (0) 845 1550 057

e: sales.emea@snorkellifts.com

www.snorkellifts.com